

ASSEMBLY • MONTAJE • ASSEMBLAGE • MONTAGEM

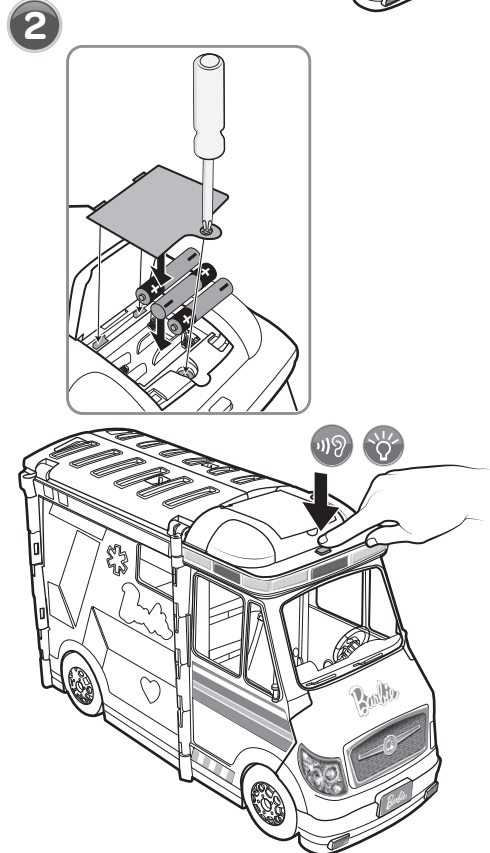
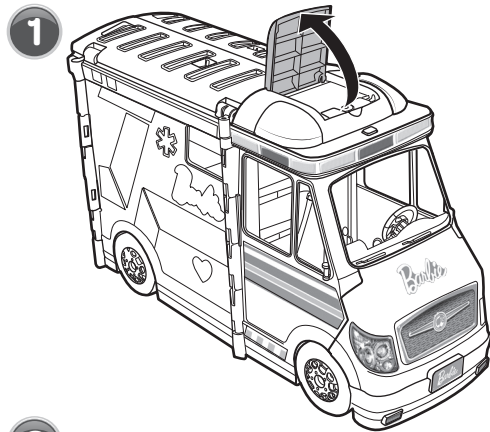

BATTERY INSTALLATION: Use a Phillips head screwdriver (not included) to open battery door. Insert 3 AAA (LR03) X 1,5V batteries. Replace battery door and tighten screws. Dispose of batteries safely. Replace batteries when sounds become garbled or faint or lights dim. For longer life, use only alkaline batteries. When exposed to an electrostatic source, the product may malfunction. To resume normal operation, remove and re-install the batteries.

INSTALLATION DES PILES : Dévissez le couvercle du compartiment à piles avec un tournevis cruciforme (non fourni). Insérez 3 piles AAA (LR03) de 1,5 V. Remplacez le couvercle du compartiment à piles et serrez les vis. Jetez les piles usées dans un conteneur réservé à cet usage. Remplacez les piles lorsque les sons deviennent inaudibles ou faibles, ou lorsque les lumières baissent. Utilisez uniquement des piles alcalines pour une plus grande autonomie. Le produit risque de ne pas fonctionner correctement s'il est exposé à une source électrostatique. Retirez et réinstallez les piles pour que le produit fonctionne à nouveau correctement.

INSTALACIÓN DE LAS PILAS: Desatornilla la tapa del compartimento de las pilas con un destornillador de estrella (no incluido) y ábrela. Inserta 3 pilas alcalinas AAA/LR03 de 1,5 V. Vuelve a colocar la tapa del compartimento de las pilas y atorníllala. Desecha las pilas gastadas en un contenedor de reciclaje de pilas. Si los sonidos o las luces se debilitan o dejan de funcionar por completo, sustituye las pilas gastadas. Para una mayor duración, recomendamos utilizar exclusivamente pilas alcalinas. Si el juguete está expuesto a una fuente electrostática, es posible que no funcione correctamente. Para que vuelva a funcionar bien, es necesario sacar las pilas y volver a colocarlas.

INSTALAÇÃO DAS PILHAS: abrir a tampa do compartimento das pilhas com uma chave de fendas Phillips (não incluída). Inserir 3 pilhas AAA (LR03) de 1,5 V. Voltar a colocar a tampa do compartimento das pilhas e aparafusar. Colocar as pilhas gastas no pilhão. Substituir as pilhas se os sons saírem fracos ou distorcidos, ou se as luzes enfraquecerem. Para uma maior autonomia, utilizar apenas pilhas alcalinas. O produto pode não funcionar corretamente se exposto a fontes de eletrostática. Para retomar o funcionamento normal, remover e voltar a instalar as pilhas.

Apply labels by number as shown.
Pegar las etiquetas por número, tal como se muestra.
Coller les autocollants en suivant les numéros indiqués.
Cole os adesivos de acordo com os números, conforme figura.

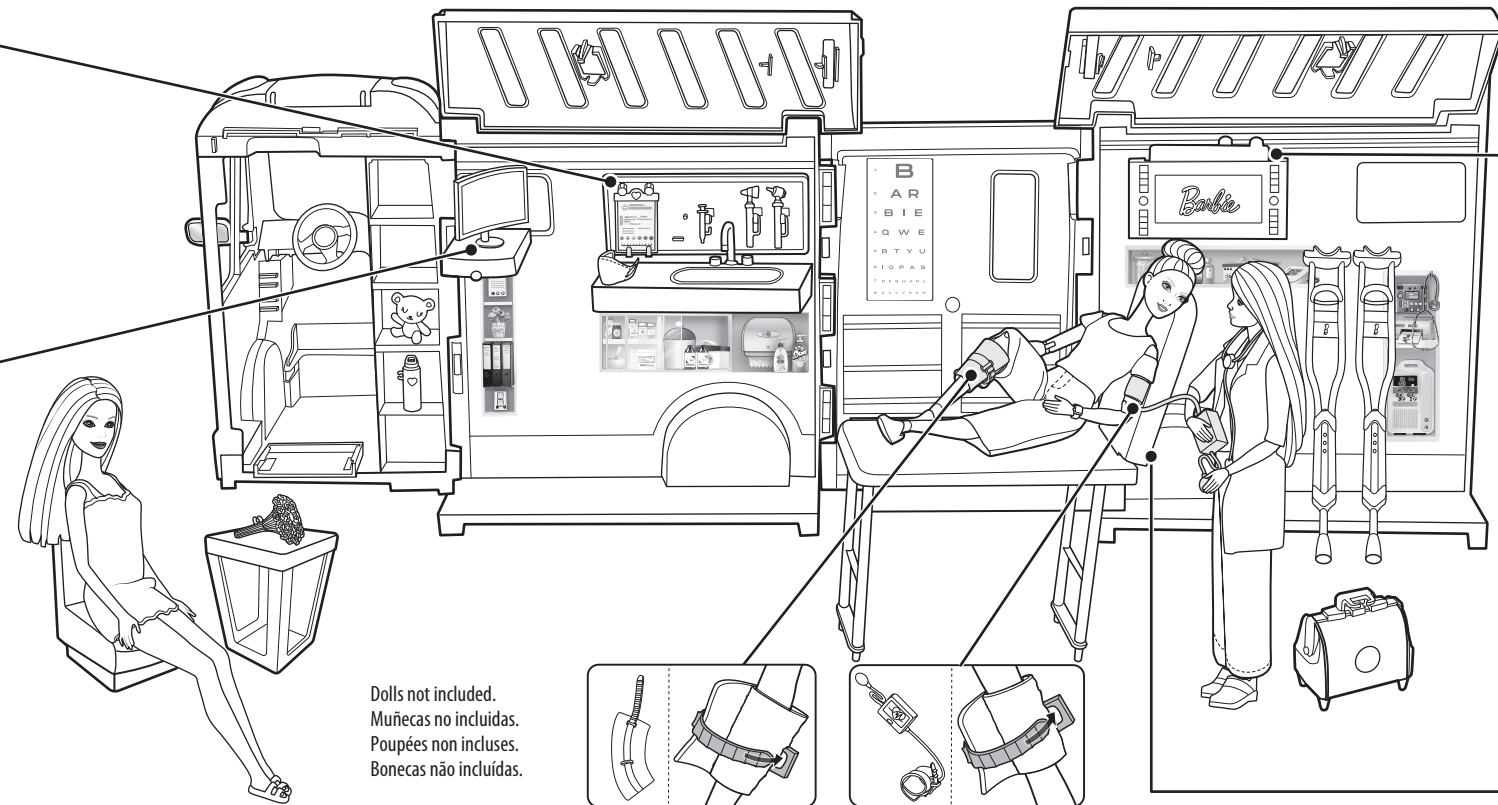
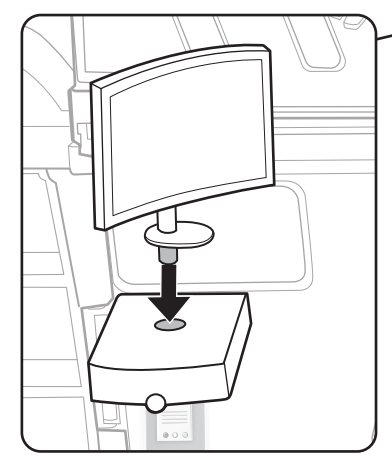
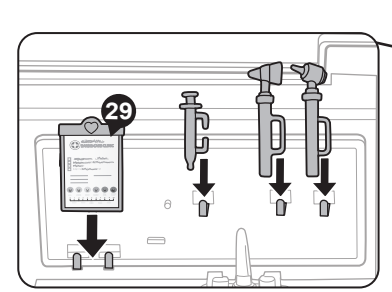
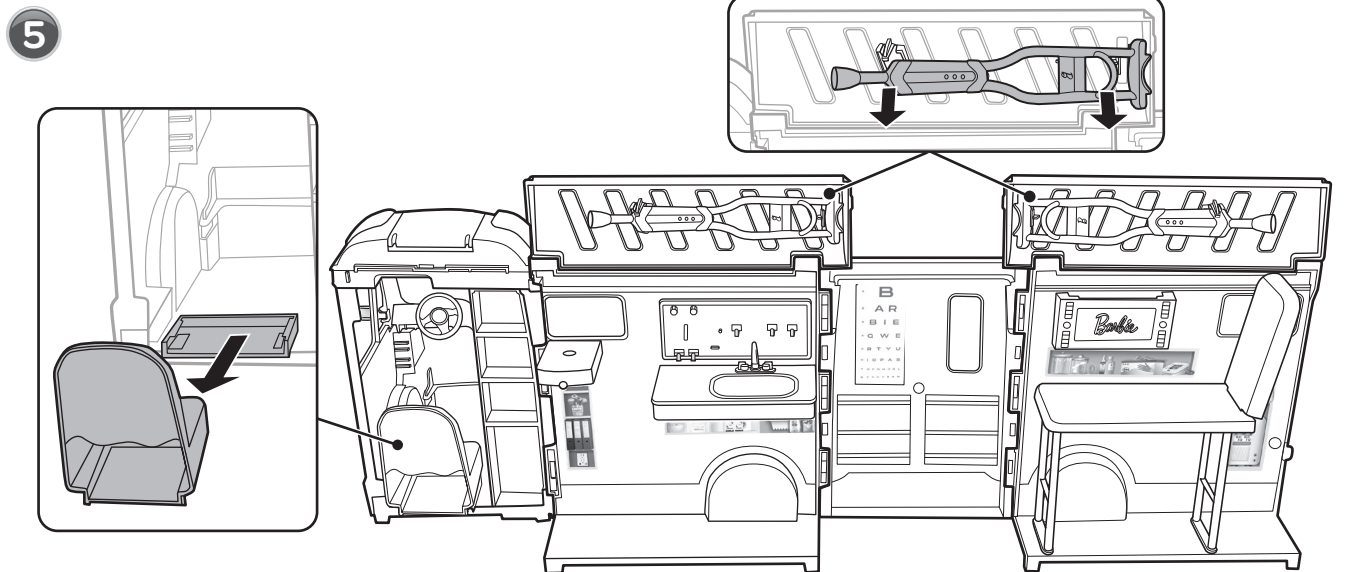
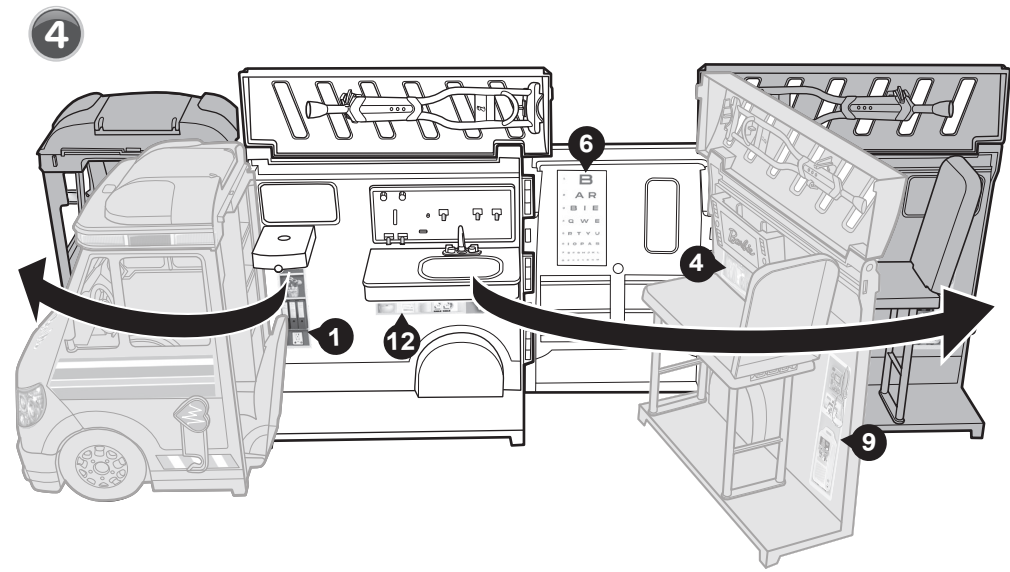
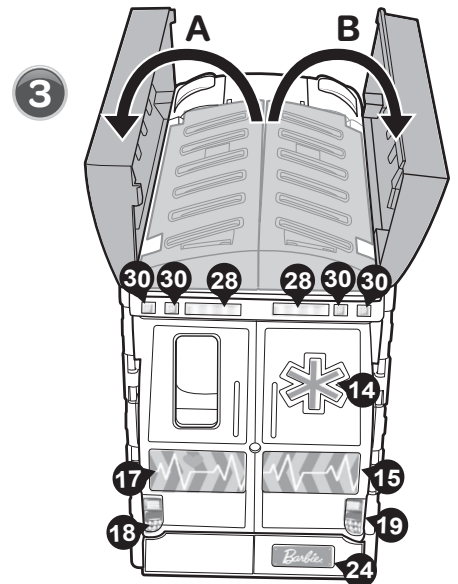
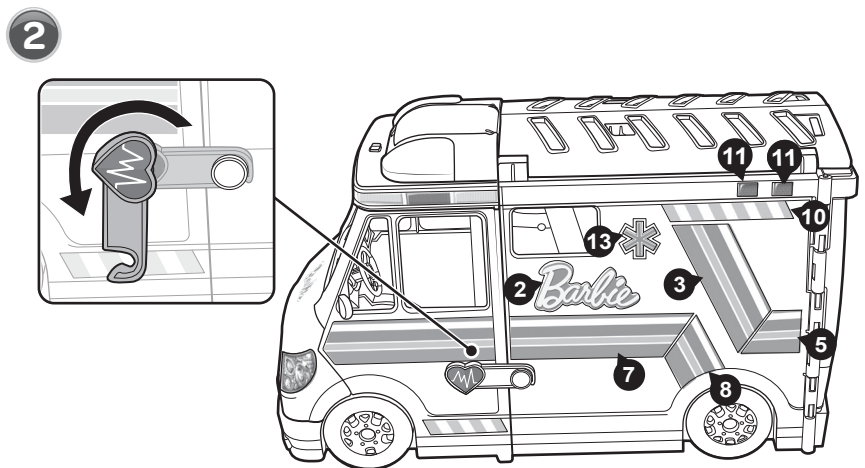
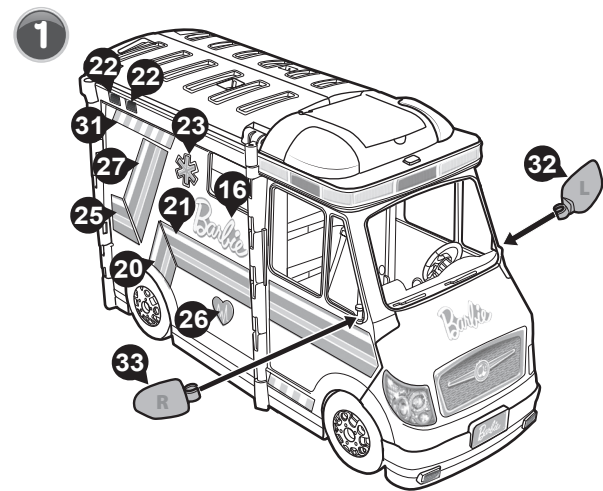
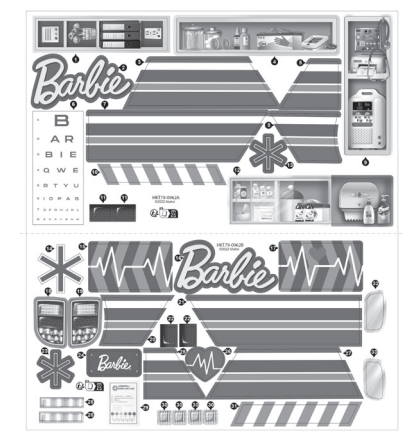

Dolls not included.
Muñecas no incluidas.
Poupées non incluses.
Bonecas não incluídas.

